



YANMAR

MINI ESCAVATORE

Vi033-6



Peso operativo	3155 kg (tettuccio) / 3275 kg (cabina)
Potenza lorda del motore	18.9 kW / 25.3 CV a 2200 giri/min
Forza di scavo (braccio)	16.1 kN
Forza di scavo (benna)	29.9 kN

Ottimizzazione delle prestazioni in aree ristrette



COMPATTEZZA

Yanmar, inventore del concetto ViO, ha un'esperienza senza precedenti nello sviluppare escavatori giro-sagoma. Il Vi033-6 è un vero e proprio mini escavatore giro-sagoma, il cui telaio superiore può ruotare completamente senza superare la larghezza dei cingoli, il che assicura la massima sicurezza.



MOTORE YANMAR DI NUOVA GENERAZIONE

Motori TNV Yanmar di ultima generazione: motore a 3 cilindri a iniezione diretta controllato elettronicamente per migliorare le prestazioni e ridurre i consumi di carburante e i livelli di emissioni. La decelerazione automatica e la modalità Eco sono di serie.



I MIGLIORI COMPONENTI

Sviluppato in Giappone con componenti rinomati per la qualità superiore. Design e prestazioni dei componenti studiati per una lunga durata in servizio.



SISTEMA IDRAULICO ViPPS

Il modello Vi033-6 è dotato di un sistema idraulico ViPPS che accumula il flusso delle pompe separate per ottenere la combinazione ottimale in termini di velocità, potenza, uniformità e bilanciamento, consentendo prestazioni regolari e simultanee anche durante gli spostamenti.





FACILITÀ DI MANUTENZIONE

6 cofani consentono il facile accesso per la manutenzione dei componenti. Le ispezioni e gli interventi di manutenzione quotidiana sono facili e veloci.



CABINA CONFORTEVOLE

Postazione dell'operatore migliorata: maggior spazio per le gambe, "Universal Design" per un comfort ed una produttività superiori, nuova strumentazione elettronica, ergonomia migliorata e sedile con sospensione pneumatica di serie.



FACILITÀ D'USO

Leve di comando in posizione ideale per un'eccezionale precisione dei movimenti. Il modello VI033-6 offre un controllo proporzionale del brandeggio attraverso l'interruttore proporzionale localizzato sul joystick destro.



ELEVATE PRESTAZIONI

Componenti idraulici di grande qualità (pompa idraulica, distributore, motori di traslazione): nessun compromesso fra potenza e compattezza.



COMPATTEZZA INEGUAGLIATA

Il Vi033-6 assicura agli utilizzatori un grande comfort operativo unito a grandi prestazioni, in particolare negli ambienti urbani con spazi limitati.



VANTAGGI DEL DESIGN ViO

Il contrappeso e la parte anteriore del telaio superiore non sporgono oltre la larghezza dei cingoli. Inoltre il Vi033-6 ha un raggio di rotazione frontale molto ridotto.

- + Maggiore sicurezza per l'operatore e per le persone che lavorano nelle vicinanze
- + L'area cieca posteriore ridotta al minimo aumenta ulteriormente la sicurezza del personale che si trova in prossimità della macchina.

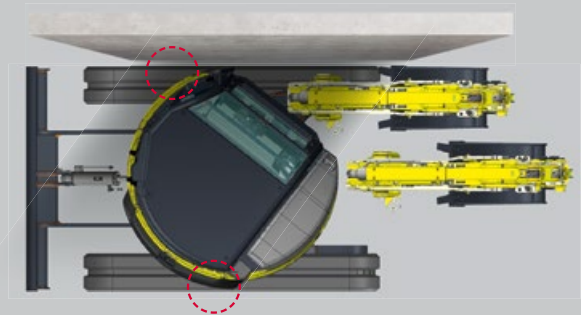

STABILITÀ E CAPACITÀ DI SOLLEVAMENTO MIGLIORATE

Sebbene il peso d'esercizio del Vi033-6 sia stato ridotto a 3.275 kg*, la distribuzione ottimale delle masse consente di migliorare la tabella di sollevamento della macchina nella maggior parte delle posizioni.

Inoltre, il braccio del Vi033-6 è stato completamente riprogettato al fine di migliorarne la capacità di sollevamento, le prestazioni di scavo e la sua durata in servizio.

* Con cabina e cingoli in gomma



COMFORT



CABINA CONFORTEVOLE E SPAZIOSA

Mettendo l'operatore al centro delle proprie iniziative progettuali, Yanmar ha sviluppato il concetto di "Universal Design", che offre il comfort necessario per migliorare l'operatività globale del mezzo. La nuova cabina del Vi033-6 offre un maggior spazio per le gambe dell'operatore e tutti i comandi e gli interruttori di controllo sono posizionati ergonomicamente per essere facilmente raggiungibili.



ARIA CONDIZIONATA

Il Vi033-6 può essere equipaggiato in opzione dell'aria condizionata per lavorare ad una temperatura piacevole in condizioni meteorologiche estreme. Le griglie di aerazione sono posizionate in maniera tale da assicurare una temperatura omogenea all'interno della cabina ed evitare l'appannamento dei vetri.



SEDILE A SOSPENSIONE PNEUMATICA DI SERIE

Il Vi033-6 è dotato di un sedile a sospensione pneumatica di serie che offre un comfort ottimale (in genere non previsto) per una macchina di questa classe di peso. Si tratta di un sedile completamente regolabile e dotato di poggiatesta. Anche questa soluzione contribuisce a ridurre la tensione e l'affaticamento dell'operatore.





PRESTAZIONI

MOTORE YANMAR DI NUOVA GENERAZIONE CONTROLLATO ELETTRONICAMENTE

Con una potenza di 18,9 kW a 2200 giri/min., il motore YANMAR 3TNV88-ESBV è il risultato della ricerca continua orientata alla riduzione dei consumi di carburante e delle emissioni nocive. Con il modello Vi033-6, Yanmar ha sviluppato una macchina molto rispettosa dell'ambiente e parca nei consumi.

- + Un'ECU (Electronic Control Unit) gestisce i giri al minuto in base alla coppia richiesta da una specifica manovra ottimizzando il carico del motore. Ciò consente di risparmiare carburante, aumentando al tempo stesso la produttività delle macchine.
- + Un sistema di decelerazione automatica (di serie) riduce ulteriormente il consumo di carburante attivando l'arresto del motore se l'operatore non tocca le leve di comando per 4 secondi.
- + La modalità Eco (di serie) controlla efficacemente la velocità del motore con una riduzione di 300 giri/min., consentendo un consumo di carburante estremamente ridotto.

CIRCUITO IDRAULICO VIPPS (Vi0 PROGRESSIVE 3 PUMP SYSTEM)

Il modello Vi033-6 è dotato di un sistema idraulico ViPPS (Vi0 Progressive 3 Pumps System). La caratteristica principale di questo sistema idraulico è l'uso di 4 pompe idrauliche, 2 sono a cilindrata variabile e 2 ad ingranaggi (una di queste destinata a i servocomandi), le tre pompe di "lavoro" generano un flusso totale di 95,7 l/min. L'impianto prevede inoltre un distributore idraulico a sommatoria di portate che invia l'olio della pompa ad ingranaggi (quando i suoi utilizzatori sono a riposo) e l'invia ai cilindri di sollevamento e dell'avambraccio. Il sistema ViPPS consente prestazioni regolari e simultanee, anche durante gli spostamenti.



FACILITÀ D'USO

COMANDO PROPORZIONALE DEL CIRCUITO AUSILIARIO

La dotazione standard del Vi033-6 include un circuito idraulico ausiliario attivato da un comando proporzionale situato sul joystick che permette un controllo preciso della portata e della direzione del flusso dell'olio.

COMANDO DELLA SECONDA VELOCITÀ

Il pulsante della seconda velocità è inserito nella leva di comando della lama per ottenere un controllo più semplice ed immediato della macchina nelle fasi di trasferimento.

SICUREZZA



La struttura della cabina del modello Vi033-6 è stata progettata e sviluppata conformemente alle normative di sicurezza vigenti ed è certificata ROPS (Roll-Over Protective Structure) e FOPS (Falling Object Protective Structure) di livello 1.

LA MIGLIORE PROTEZIONE DEL BRACCIO DI SCAVO E DI SOLLEVAMENTO ATTUALMENTE PRESENTI SUL MERCATO

Il Vi033-6 si presenta con protezioni complete dei martinetti del braccio di scavo e di sollevamento. Le basi dei cilindri godono di una protezione fissa mentre le aste di sfilo vengono protette da piastre di acciaio elastico che si muovono in modo solidare con le stesse. Il percorso dei tubi idraulici è ben curato ed anche il montaggio delle valvole di sicurezza prevede protezioni in acciaio.

ILLUMINAZIONE A LED: EFFICIENZA E BASSO CONSUMO

Per consentire di lavorare in sicurezza, con efficienza e con accuratezza nell'oscurità, il modello Vi033-6 è dotato di una luce a LED di serie, che è posizionata nella parte interna del braccio.

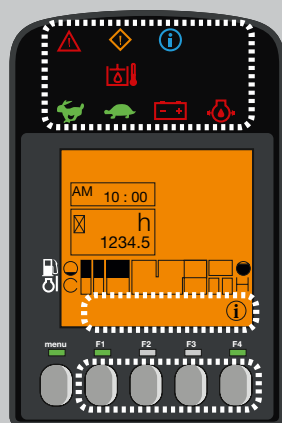

INTERFACCIA DIGITALE

Il Vi033-6 è dotato di interfaccia digitale che informa l'operatore in tempo reale sullo stato della macchina. Perfettamente integrato nella console di destra, lo schermo da 3,3" garantisce un'eccellente visibilità. L'interfaccia fornisce agli operatori informazioni importanti relative al consumo ed al livello di carburante, la temperatura del refrigerante, gli intervalli di manutenzione, i tempi di lavoro, ecc... Inoltre agisce come strumento diagnostico in caso di malfunzionamento visualizzando un codice di errore assieme ad un'icona informativa sul display.

MANUTENZIONE

FACILITÀ D'ACCESSO

La manutenzione quotidiana deve essere agevole, per questo motivo la macchina è dotata di ampi cofani completamente apribili senza l'utilizzo di alcun attrezzo. Ciò garantisce un accesso veloce a tutti gli elementi principali: filtro dell'aria, compressore, radiatore, pompa di rifornimento, batteria, serbatoio del carburante, alternatore, serbatoio dell'olio idraulico, asta di controllo dell'olio motore, separatore d'acqua e livello di refrigerante. Inoltre la presenza in cabina di un tappetino piatto facilita la pulizia del posto dell'operatore.



EQUIPAGGIAMENTO



[EQUIPAGGIAMENTI STANDARD]

PRESTAZIONI

Motore Yanmar diesel 3TNV88-ESBV | Iniezione diretta | Engine Control Unit (ECU) | Modo Eco | Sistema di auto-decelerazione | Circuito idraulico VIPPS (ViO Progressive 3 Pumps System) | 3° circuito idraulico proporzionale fino dell' avambraccio | Spia livello dell'olio esterna | 1 faro di lavoro a LED nel braccio | Avambraccio da 1.470 mm

COMFORT E FACILITA D'USO

Interfaccia LCD | Sedile regolabile a sospensione pneumatica in skai (tettuccio) o in tessuto (cabina), schienale alto e poggiatesta | Braccioli | Poggiapiedi | Pedali di traslazione larghi | Parabrezza cabina in 2 parti mobili | Finestrino destro scorrevole nei due sensi | Cabina con inserto trasparente nella parte anteriore superiore | Tergicristallo | Lavavetri | Luce interno cabina automatica | Porta-documenti con lucchetto | Porta-bottiglie

SICUREZZA E DURABILITA

Corrimano | Leve di sicurezza | Cintura di sicurezza | Martelletto di emergenza | Punti di ancoraggio | 3 specchi retrovisori | Avvisatore acustico | Tubi idraulici di alimentazione cilindri di lavoro e della lama in due segmenti | Interruttore stacca batteria | Protezione completa dei cilindri (braccio, avambraccio e lama) | Guaine di protezione dei tubi flessibili resistenti alle abrasioni | Cofani con serrature.

VARIE

Indicatore del carburante | Cassetta porta utensili | Kit utensili | Pompa d'ingrassaggio.

[EQUIPAGGIAMENTI OPZIONALI]

PRESTAZIONI

Cingoli in acciaio | Kit di sovra-pattini imbullonati | Avambraccio corto (1.220 mm) | 3° e 4° circuito idraulico proporzionale con potenziometri | ½ circuito per benna mordente | Linea per AR a alta pressione 150 bar | Raccordi rapidi | Contrappeso aggiuntivo (+150 kg) | Olio bio | 2 fari di lavoro a LED (cabina e tettuccio) | 1 faro di lavoro a LED posteriore + 1 giro faro a LED con montaggio a baionetta (cabina e tettuccio) | 1 giro faro a LED con montaggio a baionetta (cabina o tettuccio) | Lampada rotante gialla a base magnetica.

COMFORT E FACILITA D'USO

Climatizzatore | Sedile in skai con logo Yanmar | Radio | Ingrassaggio centralizzato | Borsa documenti.

SICUREZZA E DURABILITA

3 valvole di blocco + anello di sollevamento | Protezione FOPS 1 | Interruttore stacca batteria | Antifurto (a chiave / a tastiera) | GPS Trackunit | Avvisatore acustico di retromarcia.

[ACCESSORI]

Yanmar offre gli accessori ideali per soddisfare le vostre esigenze in assoluta conformità agli standard di sicurezza in vigore nel vostro paese: attacchi rapidi, raccordi idraulici a innesto rapido, benne per pulizia canali, benne oscillanti, martelli demolitori...



DIMENSIONI

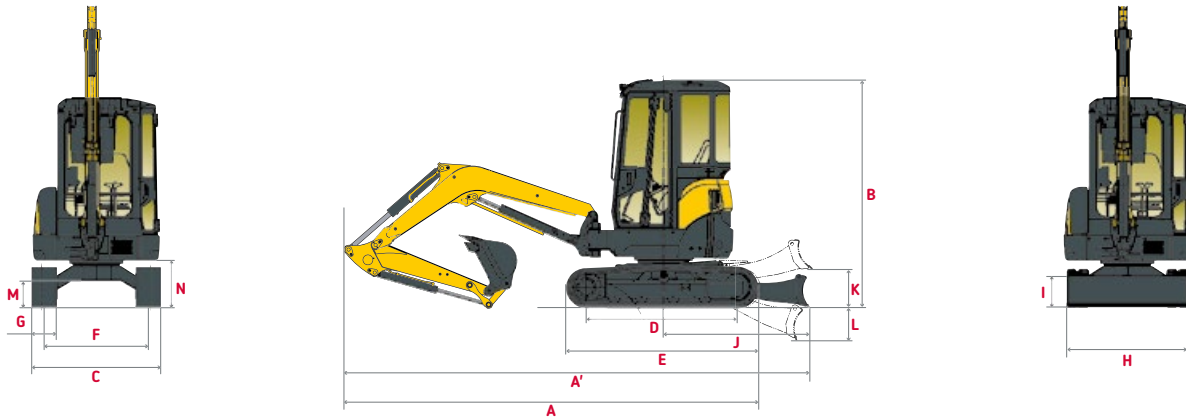

A Lunghezza totale	4470 / 4510 * mm	H Larghezza lama	1550 mm
A' Lunghezza totale con lama posteriore	4870 / 4910 * mm	I Altezza lama	330 mm
B Altezza totale	2460 mm	J Sbalzo lama dal centro ralla	1480 mm
C Larghezza totale	1550 mm	K Altezza di sollevamento max.	375 mm
D Passo	1710 mm	L Abbassamento max. lama	325 mm
E Lunghezza sotto-carro	2160 mm	M Luce libera sotto-carro	320 mm
F Carreggiata	1250 mm	N Distanza minima contrappeso	562 mm
G Larghezza cingoli	300 mm		

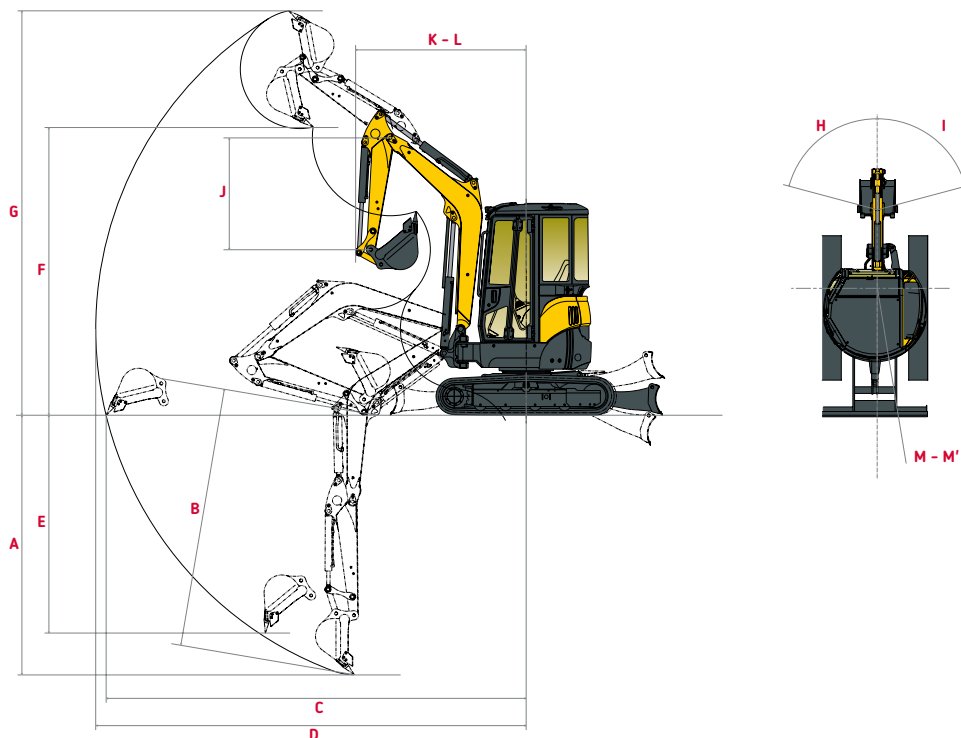

A Profondità massima di scavo - lama sollevata	2820 / 3070 * mm	H Angolo brandeggio (sx)	43°
B Profondità massima di scavo - lama abbassata	2950 / 3190 * mm	I Angolo brandeggio (dx)	65°
C Raggio di scavo max. al suolo	4730 / 4980 * mm	J Lunghezza avambraccio	1220 / 1470 * mm
D Raggio di scavo	4870 / 5110 * mm	K Raggio di ingombro anteriore	2050 / 2120 * mm
E Massima profondità di scavo verticale	2290 / 2550 * mm	L Raggio di ingombro anteriore con brandeggio	1840 / 1900 * mm
F Massima altezza di scarico	3160 / 3300 * mm	M Raggio di ingombro posteriore	775 mm
G Altezza massima d'attacco	4550 / 4720 * mm	M' Raggio di ingombro posteriore con contrappeso aggiuntivo	850 mm

* Con avambraccio lungo

FORZE DI SOLLEVAMENTO

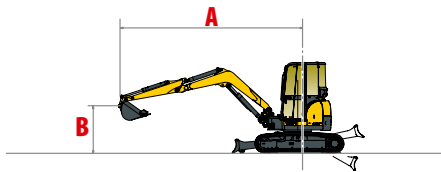

Carico di sollevamento in posizione frontale



Carico di sollevamento in posizione trasversale

Avambraccio standard, Contrappeso standard																		
Cabina							Tettuccio											
Lama abbassata / Lama sollevata							Lama abbassata / Lama sollevata											
A	(A=)	Max.		3 m		2,5 m		2 m		(A=)	Max.		3 m		2,5 m		2 m	
B																		
3 m	3524	500 / 495	765* / 605	610* / 610*	610* / 610*	-	-	-	-	3524	475 / 465	765* / 575	610* / 610*	610* / 610*	-	-	-	-
2,5 m	3825	415 / 410	765* / 525	510 / 505	715* / 715*	-	-	-	-	3825	390 / 385	765* / 495	475 / 470	715* / 715*	-	-	-	-
2 m	4021	510 / 500	785* / 465	490 / 485	855* / 720	605 / 605	905* / 905*	-	-	4021	485 / 475	785* / 440	455 / 450	855* / 685	560 / 560	905* / 905*	-	-
1 m	4163	375 / 370	835* / 415	445 / 440	1185* / 670	520 / 520	1530* / 855	-	-	4163	350 / 345	835* / 390	405 / 405	1185* / 630	475 / 475	1530* / 805	-	-
0 m	3996	325 / 320	870* / 415	410 / 405	1305* / 635	480 / 475	1690* / 805	585 / 580	2175* / 1100	3996	300 / 295	870* / 390	375 / 370	1305* / 600	435 / 430	1690* / 755	525 / 515	2175* / 1030
-1 m	3464	365 / 355	955* / 480	450 / 435	1185* / 605	580 / 570	1565* / 790	770 / 745	1870* / 1040	3464	335 / 325	955* / 445	415 / 400	1185* / 570	535 / 525	1565* / 740	710 / 685	1870* / 970
-1,5 m	2987	425 / 415	940* / 555	-	-	575 / 560	1255* / 755	755 / 735	1695* / 1010	2984	390 / 380	940* / 515	-	-	530 / 515	1255* / 710	695 / 670	1695* / 940

Avambraccio standard, Contrappeso aggiuntivo																		
Cabina							Tettuccio											
Lama abbassata / Lama sollevata							Lama abbassata / Lama sollevata											
A	(A=)	Max.		3 m		2,5 m		2 m		(A=)	Max.		3 m		2,5 m		2 m	
B																		
3 m	3524	570 / 560	765* / 675	610* / 610*	610* / 610*	-	-	-	-	3524	540 / 530	765* / 645	610* / 610*	610* / 610*	-	-	-	-
2,5 m	3825	475 / 470	765* / 590	590 / 585	715* / 715*	-	-	-	-	3825	450 / 445	765* / 560	555 / 550	715* / 715*	-	-	-	-
2 m	4021	565 / 555	785* / 525	575 / 570	855* / 810	710 / 710	905* / 905*	-	-	4021	540 / 530	785* / 500	535 / 535	855* / 770	665 / 665	905* / 905*	-	-
1 m	4163	425 / 420	835* / 470	525 / 520	1185* / 760	625 / 625	1530* / 970	-	-	4163	405 / 400	835* / 445	490 / 485	1185* / 720	580 / 580	1530* / 920	-	-
0 m	3996	385 / 380	870* / 475	495 / 490	1305* / 725	585 / 580	1690* / 920	730 / 725	2175* / 1265	3996	355 / 355	870* / 450	455 / 455	1305* / 685	540 / 535	1690* / 870	670 / 660	2175* / 1190
-1 m	3464	435 / 425	955* / 550	535 / 515	1185* / 695	685 / 675	1565* / 905	915 / 890	1870* / 1205	3464	405 / 395	955* / 520	500 / 480	1185* / 655	640 / 630	1565* / 855	855 / 830	1870* / 1135
-1,5 m	2984	505 / 500	940* / 640	-	-	680 / 665	1255* / 870	900 / 880	1695* / 1175	2984	470 / 460	940* / 605	-	-	635 / 620	1255* / 820	840 / 815	1695* / 1105

Avambraccio lungo, Contrappeso standard																						
Cabina							Tettuccio															
Lama abbassata / Lama sollevata							Lama abbassata / Lama sollevata															
A	(A=)	Max.		3,5 m		3 m		2,5 m		2 m		(A=)	Max.		3,5 m		3 m		2,5 m		2 m	
B																						
3 m	3815	490 / 480	730* / 590	-	-	-	-	-	-	-	-	3815	465 / 460	730* / 565	-	-	-	-	-	-	-	-
2,5 m	4090	405 / 400	735* / 515	545* / 545*	545* / 545*	-	-	-	-	-	-	4090	385 / 380	735* / 490	545* / 545*	545* / 545*	-	-	-	-	-	-
2 m	4270	500 / 490	790* / 455	525 / 515	710* / 710*	-	-	-	-	-	-	4270	480 / 470	790* / 430	500 / 490	710* / 710*	-	-	-	-	-	-
1,5 m	4370	335 / 320	770* / 530	525 / 525	800* / 610	625 / 715*	715* / 715*	895* / 895*	895* / 895*	-	-	4370	320 / 305	770* / 510	500 / 500	800* / 575	595 / 715*	715* / 715*	895* / 895*	895* / 895*	-	-
1 m	4400	365 / 360	785* / 405	470 / 460	890* / 570	550 / 540	830* / 830*	985* / 985*	985* / 985*	-	-	4400	345 / 340	785* / 380	445 / 440	890* / 540	520 / 510	830* / 830*	985* / 985*	985* / 985*	-	-
0 m	4245	315 / 310	825* / 405	350 / 345	1025* / 520	410 / 405	1235* / 635	480 / 475	1560* / 805	585 / 575	2070* / 1095	4245	295 / 290	825* / 380	325 / 320	1025* / 485	380 / 375	1235* / 595	440 / 440	1560* / 755	530 / 525	2070* / 1025
-1 m	3760	350 / 345	890* / 465	375 / 370	990* / 500	445 / 425	1215* / 600	575 / 560	1510* / 780	760 / 735	1890* / 1030	3760	330 / 320	890* / 440	350 / 345	990* / 465	415 / 395	1215* / 560	535 / 525	1510* / 730	705 / 685	1890* / 955
-1,5 m	3340	405 / 400	910* / 535	-	-	445 / 445	1070* / 585	560 / 545	1325* / 740	740 / 715	1690* / 990	3340	380 / 375	910* / 500	-	-	415 / 415	1070* / 545	525 / 505	1325* / 690	685 / 665	1690* / 920

Avambraccio lungo, Contrappeso aggiuntivo																						
Cabina							Tettuccio															
Lama abbassata / Lama sollevata							Lama abbassata / Lama sollevata															
A	(A=)	Max.		3,5 m		3 m		2,5 m		2 m		(A=)	Max.		3,5 m		3 m		2,5 m		2 m	
B																						
3 m	3815	545 / 535	730* / 655	-	-	-	-	-	-	-	-	3815	520 / 510	730* / 625	-	-	-	-	-	-	-	-
2,5 m	4090	455 / 450	735* / 570	545* / 545*	545* / 545*	-	-	-	-	-	-	4090	435 / 430	735* / 545	545* / 545*	545* / 545*	-	-	-	-	-	-
2 m	4270	545 / 540	790* / 510	585 / 575	710* / 710*	-	-	-	-	-	-	4270	525 / 520	790* / 485	560 / 550	710* / 710*	-	-	-	-	-	-
1,5 m	4370	380 / 365	770* / 585	585 / 585	800* / 680	700 / 715*	715* / 715*	895* / 895*	895* / 895*	-	-	4370	365 / 350	770* / 560	560 / 560	800* / 650	670 / 715*	715* / 715*	895* / 895*	895* / 895*	-	-
1 m	4400	410 / 405	785* / 460	530 / 525	890* / 640	625 / 615	830* / 830*	985* / 985*	985* / 985*	-	-	4400	390 / 385	785* / 435	510 / 500	890* / 610	595 / 585	830* / 830*	985* / 985*	985* / 985*	-	-
0 m	4245	365 / 360	825* / 460	410 / 405	1025* / 590	485 / 480	1235* / 720	570 / 570	1560* / 920	715 / 705	2070* / 1260	4245	345 / 340	825* / 440	385 / 385	1025* / 560	455 / 450	1235* / 685	535 / 530	1560* / 870	660 / 655	2070* / 1190
-1 m	3760	405 / 400	890* / 530	435 / 430	990* / 570	515 / 500	1215* / 685	665 / 655	1510* / 895	890 / 865	1890* / 1190	3760	385 / 375	890* / 500	410 / 405	990* / 540	485 / 470	1215* / 645	630 / 620	1510* / 845	835 / 810	1890* / 1120
-1,5 m	3340	470 / 460	910* / 610	-	-	520 / 515	1070* / 675	655 / 640	1325* / 855	870 / 845	1690* / 1155	3340	445 / 435	910* / 575	-	-	490 / 485	1070* / 635	615 / 600	1325* / 805	815 / 795	1690* / 1085

[Le capacità di carico riportate in tabella sono misurate in accordo con la normativa ISO 10567. Non includono il peso della benna e rappresentano il 75% del massimo carico statico di ribaltamento o l'87% della forza idraulica di sollevamento. I dati evidenziati con asterisco (*) si riferiscono al limite idraulico della forza di sollevamento.]

CARATTERISTICHE TECNICHE

[PESO +/-2% (NORME EUROPEE)]

	Peso di trasporto	Peso operativo	Pressione al suolo (peso operativo)
Versione tettuccio / cingoli in gomma	3080 kg	3155 kg	0,297 kgf/cm ²
Versione tettuccio / cingoli in acciaio	3180 kg	3255 kg	0,308 kgf/cm ²
Versione cabina / cingoli in gomma	3200 kg	3275 kg	0,308 kgf/cm ²
Versione cabina / cingoli in acciaio	3300 kg	3375 kg	0,317 kgf/cm ²
Con contrappeso aggiuntivo	+ 150 kg		-

[MOTORE]

Tipo	3TNV88-ESBV
Carburante	Diesel
Potenza netta	18.5 kW / 24.8 CV a 2200 giri/min
Potenza lorda	18.9 kW / 25.3 CV a 2200 giri/min
Cilindrata	1.642 l
Coppia massima	85.5 - 94.5 N.m
Refrigerante	Ad acqua
Starter	12 V - 1.7 kW
Batteria	12 V - 65 Ah
Alternatore	12 V - 55 A

[IMPIANTO IDRAULICO]

Pressione massima	210 bars
1 pompa doppia a pistoni con portata variabile	2 x 37.4 l.min ⁻¹
1 pompa ad ingranaggi	20.9 l.min ⁻¹
1 pompa ad ingranaggi per il pilotaggio	9.9 l.min ⁻¹

PTO	Dati teorici	
	Pressione (bar)	Flusso (l.min ⁻¹)
2 vie	0 - 210	53.8 - 1
1 via	0 - 210	53.8 - 1

Il flusso dell'olio
diminuisce all'aumentare
della pressione

[PRESTAZIONI]

Velocità di traslazione	2.7 / 4.5 km/o
Velocità di rotazione	10.5 giri/min
Forza di scavo (braccio)	16.1 kN
Forza di scavo (benna)	29.9 kN
Pendenza superabile	30°
Livello del rumore (2000/14/CE&2005/88/CE)	Lwag: 94 dBA ; Lpag: 81 dBA

[TELAIO INFERIORE]

Numero di rulli superiori	1
Numero di rulli inferiori	4
Sistema di tensione dei cingoli	Tramite cilindro di grasso

[CAPACITÀ]

Serbatoio gasolio	41 l
Liquido di raffreddamento	4.2 l
Olio motore	7.3 l
Circuito idraulico	62 l
Serbatoio idraulico	40 l

INTERVALLI DI MANUTENZIONE

[Cambio dell'olio motore e del filtro: **50 ore (1a) / 500 ore (2a)**] [Cambio del filtro carburante: **250 ore**] [Cambio dell'olio idraulico: **1.000 ore**]
[Cambio del filtro idraulico: **50 ore (1a) / 500 ore (2a)**] [Cambio del liquido refrigerante: **2.000 ore**]



YANMAR



Yanmar Construction Equipment Europe
25, rue de la Tambourine, 52100 SAINT-DIZIER
France

ycee-contact@yanmar.com

www.yanmarconstruction.eu

Stampato in Francia - Le caratteristiche e illustrazioni di questo depliant sono soggette a modifiche a mo' di discrezione del costruttore senza preavviso. Per ulteriori informazioni, Vi preghiamo di contattare il Vostro distributore Yanmar Construction Equipment Europe.

IT_Vi033-6_1017