





**your business, our passion**



**SIMEX s.r.l.** - Italy - 40017 San Giovanni in Persiceto (BO) - via Isaac Newton, 31 - tel. +39. 051. 681 0609  
sales@simex.it - apps.simex.it - **simex.it**

Materiali e specifiche possono variare senza obbligo di preavviso.  
Le attrezzature illustrate possono essere allestite con equipaggiamenti ed accessori disponibili soltanto a richiesta.  
SXNC092A16 rev30nov2017



## indice

<b>PL</b>	<b>Fresatrici autolivellanti.</b> Fresatura di spessori predefiniti di asfalto e cemento.	4
<b>T</b>	<b>Escavatrici a ruota.</b> Per scavi a sezione predefinita.	12
<b>RW</b>	<b>Escavatrici a ruota autolivellanti.</b> Per scavi stretti a sezione predefinita.	16
<b>T 800 T 700</b>	<b>Escavatrici a ruota.</b> Per scavi a sezione predefinita.	20
<b>CHD</b>	<b>Escavatrici a catena.</b> Per tagli e piccoli scavi.	22
<b>ST</b>	<b>Stendiasfalto.</b> Per stendere asfalto e materiali di risulta.	24
<b>CT</b>	<b>Compattatori vibranti a ruota.</b> Per compattare il fondo scavo.	28
<b>CB</b>	<b>Benne frantumatrici.</b> Per la riduzione volumetrica degli inerti.	30

PL

# FRESATRICI AUTOLIVELLANTI

BREVETTO  
SIMEX

Fresatura di spessori predefiniti di asfalto e cemento.



■ **Create per rimuovere l'intero strato di asfalto o cemento in preparazione di successivo scavo, o per la scarifica della superficie ammalorata per il conseguente ripristino.**

Progettate per fresare sezioni predefinite su superfici dure e compatte quali asfalto e cemento.

Le frese autolivellanti Simex PL danno la possibilità di riutilizzare il materiale scarificato per il successivo riempimento dello scavo.

**Massimo rendimento idraulico e meccanico** grazie ai motori idraulici a pistoni, alla tecnologia Simex sviluppata sui tamburi ed alla stabilità garantita dal sistema AUTOLIVELLANTE.

BREVETTO  
SIMEX



■ **Sistema di Autolivellamento: Profondità di fresatura costante, sempre.**

L'autolivellamento al piano di lavoro garantisce una profondità costante di fresatura in qualsiasi condizione, indipendentemente dal profilo del suolo e dalla posizione dell'attrezzatura rispetto alla macchina motrice. Le slitte laterali della fresa si allineano automaticamente al piano da fresare su cui si adagiano dando la massima stabilità.

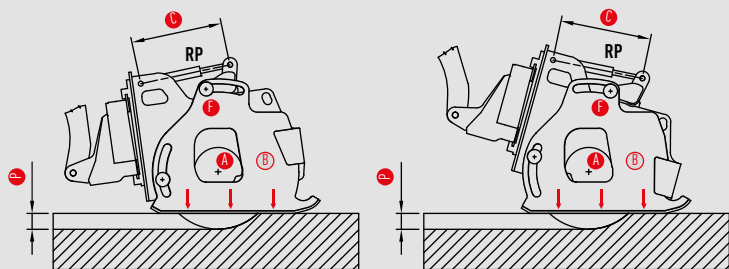

Il regolatore di profondità **RP** (meccanico o idraulico) muove in alto e in basso il fulcro **F** determinando la profondità di lavoro **P**.

Se la fresatrice non è orizzontale al suolo, la fiancata laterale **B** ruota in avanti o indietro rispetto all'asse virtuale **A**.

Le slitte laterali si pongono così sempre aderenti al suolo e la profondità di lavoro **P** rimane fissa e costante durante l'avanzamento.

La profondità di lavoro **P** può essere variata solo modificando la corsa **C** del regolatore di profondità **RP**.

■ **Le slitte si muovono indipendentemente l'una dall'altra**

seguendo perfettamente il piano di lavoro, sia a destra che a sinistra. La regolazione indipendente della profondità sui lati destro e sinistro, combinata al sistema autolivellante consente di ottenere piani perfetti con passate affiancate.



■ **Non più problemi di visibilità per l'operatore.**

L'operatore non si deve più preoccupare dei problemi derivati dalla scarsa visibilità dell'area di lavoro, perché la profondità di fresatura ottenuta grazie all'autolivellamento è esattamente e costantemente quella impostata.

■ **Piani perfetti con passate affiancate.**

Perfetto livellamento al piano di fresatura ottenibile da passate affiancate con totale assenza di gradini.

■ **Massima stabilità e assenza di vibrazioni.**

La sicurezza del sempre perfetto appoggio a terra è garanzia di massima stabilità.

■ **Perfetto contenimento del materiale fresato.**

Aderendo le slitte perfettamente al suolo, impediscono fuoriuscita o lancio di materiale fresato.

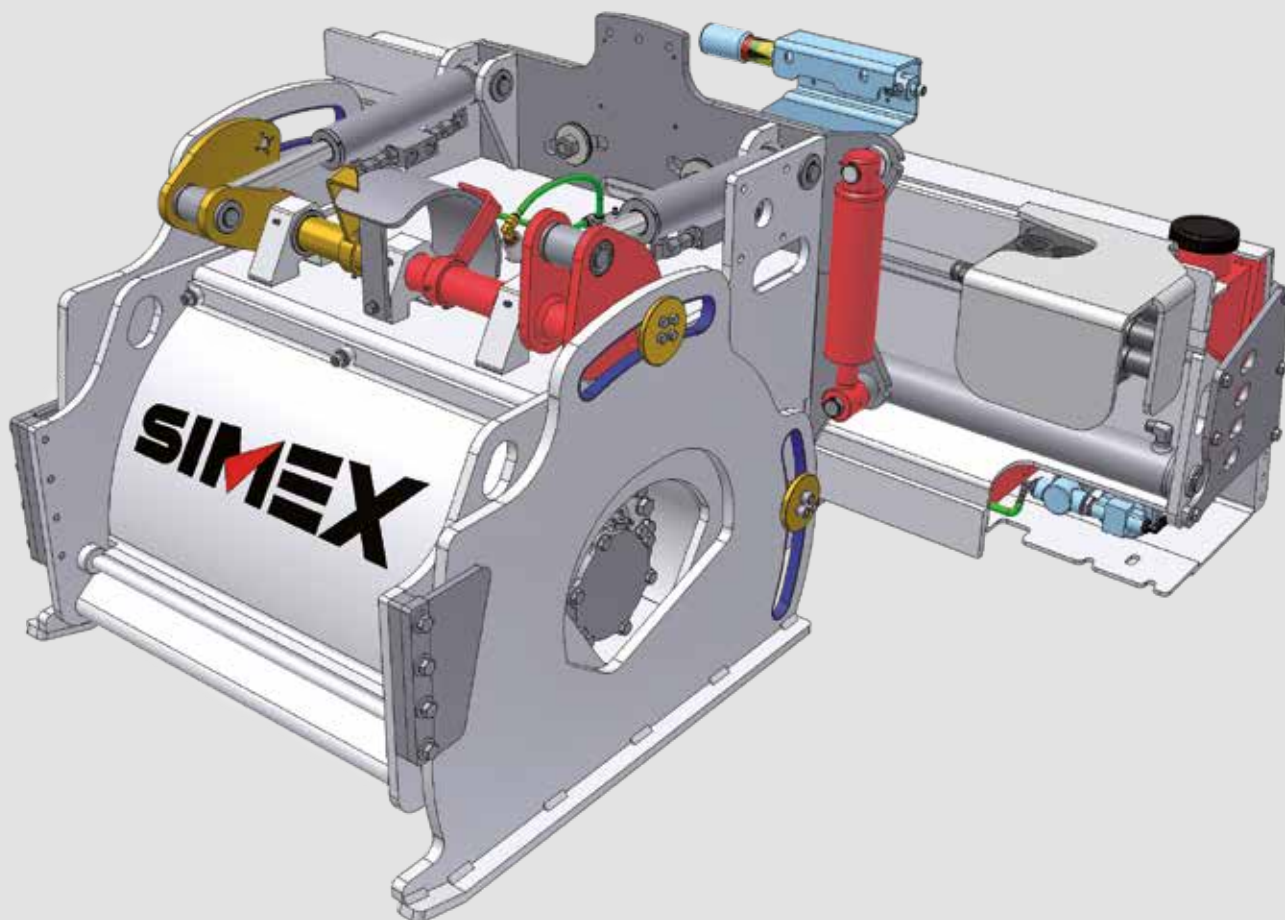

#### ■ Sistema autolivellante

Slitte sempre parallele al suolo, profondità di fresatura costante, sempre.

BREVETTO  
SIMEX

#### ■ Regolazione della profondità indipendente sui lati destro e sinistro.

Regolazioni meccaniche o idrauliche (optional).

Indicatore di profondità destra e sinistra.

#### ■ Inclinazione trasversale.

Autolivellante al suolo con sistema a molla di ritorno alla posizione orizzontale. Posizionamento idraulico (optional) con possibilità di movimento flottante.

#### ■ Traslatore laterale idraulico

(meccanico per PL 25.10, PL 35.15 e PL 40.15). Uso in posizione centrale oppure laterale, verso destra per fresare a filo muro.

■ **Valvole elettroidrauliche** azionabili dal posto operatore per comando regolazioni anche con collegamenti a macchina motrice a 3 linee (anche con tamburo fresa in azione).

#### ■ Tamburi di diverse larghezze e disposizione denti per asfalto o cemento.

■ **Tamburo multidenti** per fresatura superficiale, con precisione millimetrica grazie al sistema autolivellante che mantiene costante la profondità di lavoro, ideale per la rimozione di segnaletica orizzontale o per la creazione di bande sonore.

#### ■ Impianto acqua con serbatoio integrato nel telaio.

Con elettropompa, filtro e nebulizzatori (disponibile anche serbatoio da mettere sulla macchina motrice).

Permette di abbattere la polvere che si sviluppa durante la fresatura.

BREVETTO  
SIMEX



# PERFORMER

BREVETTO  
SIMEX

## Performer, ottimizzatore di prestazioni.

Indica all'operatore come lavorare sempre con le attrezzature Simex al massimo della potenzialità (optional).



### ■ Si autoregola.

Il brevetto Simex consente al dispositivo di auto tararsi esattamente sulla pressione massima della macchina motrice su cui è installata l'attrezzatura.

### ■ Di facile lettura.

Indica all'operatore come lavorare sempre con le attrezzature Simex al massimo della potenzialità. Posizionato dove l'operatore lo può vedere continuamente senza distrarsi dalla guida, è realizzato con i differenti colori e una scala grafica risultando così di facile lettura.

**Con Performer si lavora meglio, di più e più velocemente,  
e le attrezzature Simex non perdono mai efficienza.**



Autoregolazione



Posizione ergonomica



Uso su pala/terna



Fresatrice a flusso standard



Aspirazione polveri





Fresatura filo muro



Stabilizzatrice profondità 250 mm



Larghezza 1200 mm



Fresatura al lato dei binari del tram



Fresatura sotto al guard rail



## DATI TECNICI

	FRESATRICI A FLUSSO STANDARD		FRESATRICI AD ALTO FLUSSO	
	PL 25.10	PL 35.15	PL 40.15	PL 45.20
<b>Tamburo standard</b>				
Larghezza	250	350	400	450
Profondità	0 - 70	0 - 110	0 - 150	0 - 150
<b>Tamburi speciali</b>				
Profondità max a larghezza ridotta	130	150	170	200
Regolazione profondità	destra e sinistra indipendenti meccanica - optional idraulica			
Traslazione laterale	mecc./idr.*	mecc./idr.*	mecc./idr.*	idraulica
Inclinazione trasversale	-	autom*	autom*	autom./idr.*
Inclinazione	-	16°*	16°	16°
<b>Peso versione base</b>	350	590	660	790
<b>Peso versione con acqua integrata (1)</b>	-	750	820	950
<b>Portata olio richiesta</b>	30 - 60	45 - 75	65 - 140	65 - 140
<b>Pressione richiesta (2)</b>	240 - 160	240 - 160	240 - 170	300 - 160
Impianto acqua antipolvere	kit per tetto minipala con elettropompa o Integrato nel traslatore con elettropompa			

(\*) A richiesta

(1) È responsabilità dell'installatore la verifica delle caratteristiche della macchina motrice, che devono essere idonee al peso e alle caratteristiche dell'attrezzatura scelta.



Nastro trasportatore - lo scavo rimane vuoto ed il materiale scaricato a lato



Fresatura superficiale - tamburo multidententi per irruvidimenti superficiali e rimozione segnaletica

FRESATRICI AD ALTA POTENZA PER								
FRESATURA			SCARIFICA		ALTA PROFONDITÀ	STABILIZZAZIONE		
PL 50.20	PL 60.20	PL 75.20	PL 1000	PL 1200	PL 40.35	PL 60.25	PL 100.25	
500	600	750	1000	1200	400	600	1000	mm
0 - 170	0 - 170	0 - 170	0 - 130	0 - 130	100 - 350	0 - 230	0 - 230	mm
230	230	230	130	130	350	250	250	mm
destra e sinistra indipendenti meccanica - optional idraulica								
idraulica	idraulica	idraulica	idraulica	idraulica	idraulica	idraulica	idraulica	
autom./idr.*	autom./idr.*	autom./idr.*	autom./idr.*	autom./idr.*	autom./idr.*	autom./idr.*	autom./idr.*	
16°	16°	16°	16°	16°	16°	16°	16°	
900	950	1050	1090	1210	1150	1200	1650	kg
1060	1110	1210	1250	1370	1310	1360	1810	kg
90 - 160	90 - 160	110 - 180	95 - 200	110 - 200	90 - 180	90 - 160	95 - 200	l/min
300 - 160	300 - 160	300 - 180	350 - 180	350 - 180	320 - 180	300 - 180	350 - 180	BAR
kit per tetto minipala con elettropompa o Integrato nel traslatore con elettropompa								

[2] La pressione deve essere inversamente proporzionale alla portata disponibile e viceversa.

T

# ESCAVATRICI A RUOTA

Per scavi a sezione predefinita.



### ■ Per tagli e piccoli scavi.

Progettate per scavi a sezione predefinita su superfici dure e compatte. Asfalto, cemento e roccia. Massima sicurezza di persone e cose grazie alla protezione totale della ruota ad ogni profondità di lavoro.

### ■ Massimo rendimento idraulico ed elevata forza di taglio.

Garantiti dai motori idraulici a pistoni in presa diretta con il disco fresante.

### ■ Regolazione idraulica della profondità.

### ■ Scavo pulito.

Il dispositivo svuotamento scavo è una lama che, ad azionamento idraulico, entrando nello scavo durante il lavoro, consente lo svuotamento dello scavo e garantisce uno scavo pulito, preparando così la trincea alla posa del sottoservizio.

### ■ Scarico materiale.

Il materiale scavato - che può essere poi successivamente riutilizzato per il riempimento della stessa traccia - fuoriesce normalmente sia a destra che a sinistra.

Esiste la possibilità di chiudere una delle bocche di uscita materiale, così da poterlo scaricare solamente da un lato (molto utile per scavi a bordo strada).



### Larghezze scavo

mm	T 300	T 450	T 600
30	■		
50	■	■	
80	○	■	■
100		■	■
130		○	○
160		■	■
200		■	■

○ Standard ■ A richiesta



Dispositivo svuotamento scavo

# PERFORMER

BREVETTO  
SIMEX

### Performer, ottimizzatore di prestazioni.

Indica all'operatore come lavorare sempre con le attrezzature Simex al massimo della potenzialità (optional).





Aspirazione del materiale fresato



Uso su pala idrostatica



Scarico del materiale su un solo lato





## DATI TECNICI

	T 300	T 450	T 600	
Profondità di scavo	200 - 300	150 - 450	200 - 600	mm
Regolazioni di profondità	-	idraulica	idraulica	
Traslazione laterale	idraulica	idraulica	idraulica	
Dispositivo svuotamento scavo	a richiesta	a richiesta	a richiesta	
<b>Peso operativo con ruota standard (1) (2)</b>	665	1115	1340	kg
<b>Portata olio richiesta</b>	60 - 140	80 - 160	90 - 160	l/min
<b>Pressione olio richiesta (3)</b>	300 - 160	300 - 160	300 - 160	BAR

(1) È responsabilità dell'installatore la verifica delle caratteristiche della macchina motrice, che devono essere idonee al peso e alle caratteristiche dell'attrezzatura scelta.

(2) Ruota standard e dispositivo svuotamento scavo.

(3) La pressione deve essere inversamente proporzionale alla portata disponibile e viceversa.

RW

# ESCAVATRICI A RUOTA AUTOLIVELLANTI

BREVETTO  
SIMEX

Per scavi stretti a sezione predefinita.





## ■ Per tagli e piccoli scavi

■ Particolarmente indicate **per scavi di piccola sezione per la posa di cavi in fibra ottica.**

■ Progettate per la realizzazione di scavi a sezione predefinita su superfici dure e compatte: asfalto cemento e roccia.

■ **Massima sicurezza di persone e cose** grazie alla protezione totale della ruota ad ogni profondità di lavoro.

■ **Massimo rendimento idraulico ed elevata forza di taglio** garantiti dai motori idraulici a pistoni in presa diretta con il disco fresante.

■ Regolazione idraulica della profondità.



### Larghezze scavo

mm	RW 500	RW 700
50	○	
80	○	○
100	○	○
120	○	○

# PERFORMER

BREVETTO  
SIMEX

## Performer, ottimizzatore di prestazioni.

Indica all'operatore come lavorare sempre con le attrezzature Simex al massimo della potenzialità (optional).



## DATI TECNICI

	RW 500	RW 700	
Larghezza di scavo	50 - 120	80 - 120	mm
Profondità di scavo	250 - 500	500 - 700	mm
Regolazione di profondità	idraulica	idraulica	
Traslazione laterale	idraulica	idraulica	
<b>Peso operativo (1)</b>	1275 - 1340	1440 - 1570	kg
<b>Portata olio richiesta</b>	90 - 160	110 - 160	l/min
<b>Pressione olio richiesta (2)</b>	300 - 180	300 - 180	BAR

(1) È responsabilità dell'installatore la verifica delle caratteristiche della macchina motrice, che devono essere idonee al peso e alle caratteristiche dell'attrezzatura scelta.

(2) La pressione deve essere inversamente proporzionale alla portata disponibile e viceversa.

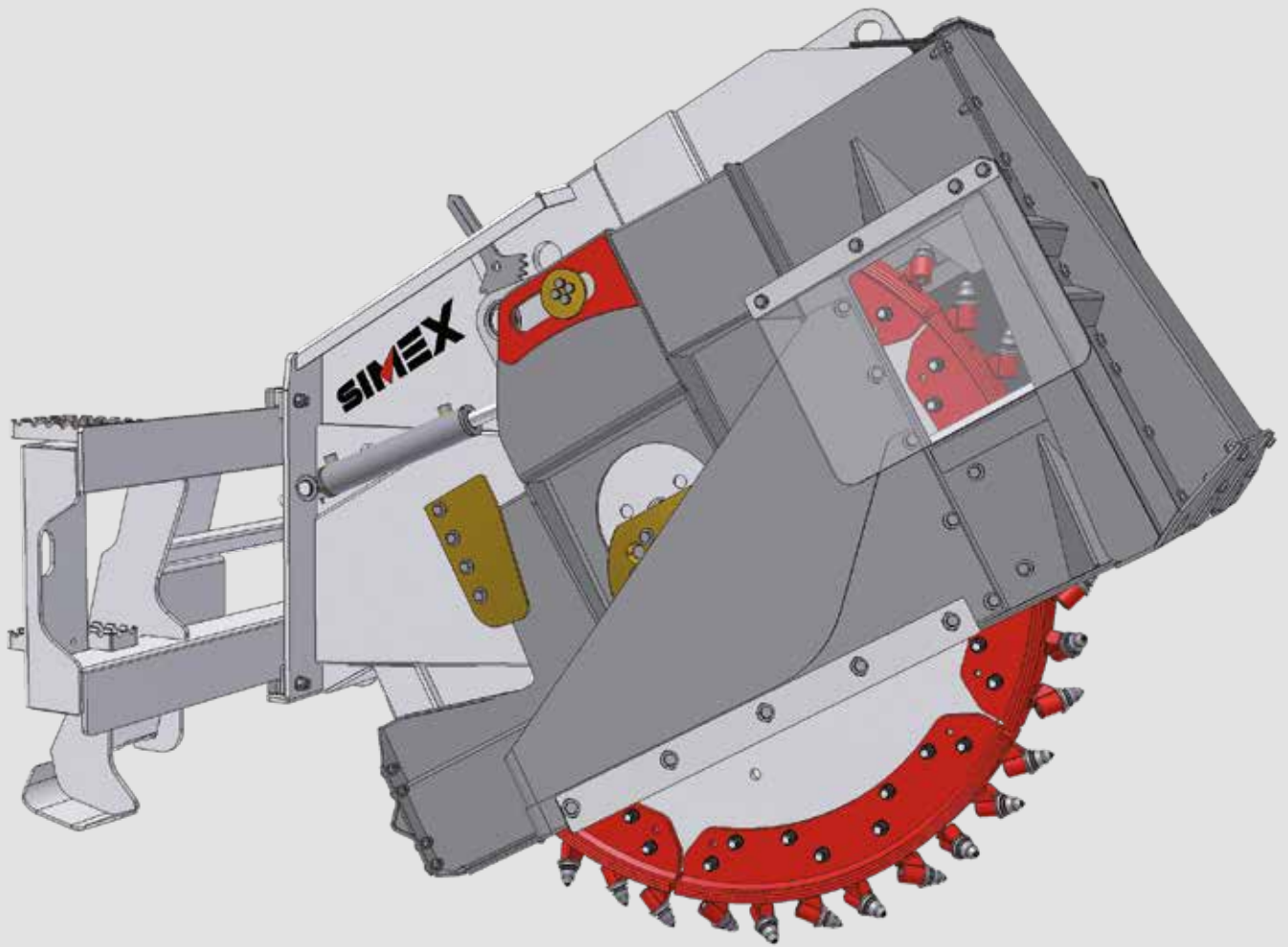



■ **Sistema autolivellante.**

**BREVETTO  
SIMEX**

■ **Slitte parallele al suolo.**

Profondità di scavo costante, sempre.

■ **Larghezza telaio variabile.**

**BREVETTO  
SIMEX**

Al variare della larghezza della ruota anche la larghezza del telaio viene variata nella parte anteriore per migliorare lo svuotamento dello scavo. I bordi dello scavo rimangono integri favorendo la precisione del taglio.

■ **Rapida variazione della larghezza di scavo.**

Il disco con settori smontabili e intercambiabili permette la rapida variazione della larghezza di scavo mantenendo la stessa ruota base.

■ **Scavo pulito.**

Il particolare disegno delle bocche di uscita del materiale permette di ottenere uno scavo pulito, alla profondità impostata.

Il materiale scavato fuoriesce sia a destra che a sinistra, oppure esiste la possibilità di chiudere la bocca di destra, così da poterlo scaricare totalmente dal lato sinistro (molto utile per scavi a bordo strada).

■ **Profondità di scavo costante.**

L'autolivellamento al piano di lavoro garantisce una profondità di scavo costante in qualsiasi condizione, indipendentemente dal profilo del suolo e dalla posizione dell'attrezzatura rispetto alla macchina motrice. Le slitte laterali dell'escavatrice si allineano automaticamente al piano da fresare.

■ **Non più problemi di visibilità per l'operatore.**

L'operatore non si deve più preoccupare dei problemi derivati dalla scarsa visibilità dell'area di lavoro, perché la profondità di fresatura ottenuta grazie all'autolivellamento è esattamente e costantemente quella impostata.

■ **Massima stabilità e assenza di vibrazioni.**

La sicurezza del sempre perfetto appoggio a terra è garanzia di massima stabilità.

■ **Valvola elettroidraulica.**

Azionabile da posto operatore per comando regolazioni anche con collegamenti a macchine motrici a tre linee (anche con ruota in azione).

T800  
T700

# ESCAVATRICI A RUOTA

Per scavi a sezione predefinita.



## Performer, ottimizzatore di prestazioni.

Indica all'operatore come lavorare sempre con le attrezzature Simex al massimo della potenzialità (optional).



■ Escavatrici a ruota progettate per la realizzazione di scavi a sezione predefinita su superfici dure e compatte: asfalto, cemento e roccia.

■ Regolazione idraulica della profondità.

■ Traslatore laterale idraulico.

■ Direzione di lavoro in retromarcia.

■ Massima sicurezza di persone e cose grazie alla protezione totale della ruota ad ogni profondità di lavoro.

■ **Massimo rendimento idraulico ed elevata forza di taglio** garantiti dai motori idraulici a pistoncini in presa diretta con il disco fresante.

### ■ Scarico materiale

Il materiale scavato - che può essere poi successivamente riutilizzato per il riempimento della stessa traccia - fuoriesce normalmente sia a destra che a sinistra.

### T 700

Può montare ruote di larghezza minima 80 mm fino ad un massimo di 200 mm essendo il motore non integrato nella ruota.

Il dispositivo svuotamento scavo (optional) ad azionamento idraulico, può essere montato nella parte anteriore per garantire un migliore svuotamento dello scavo.

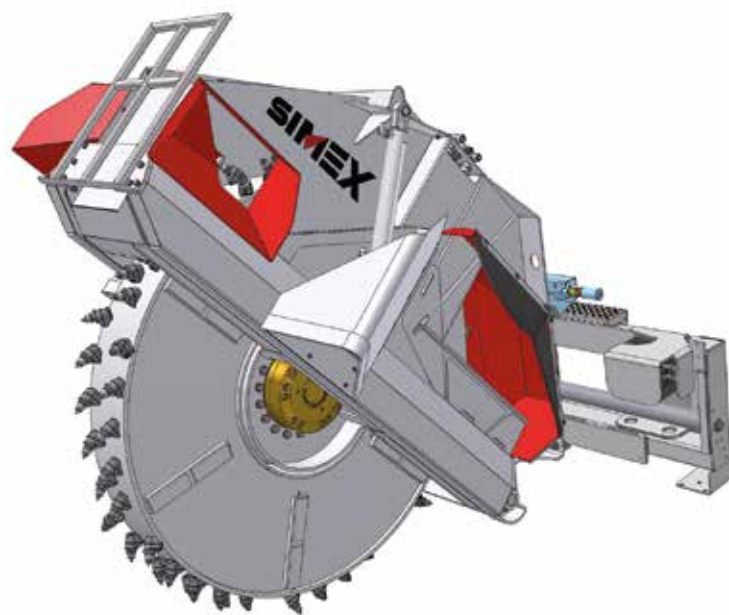

### T 800

Il motore integrato nella ruota entra direttamente nello scavo consentendo di raggiungere una maggiore profondità a parità di diametro delle ruote. Larghezza di lavoro fissa: 250 mm.

La particolare forma del telaio e delle bocche di uscita materiale permette un ottimo svuotamento dello scavo senza l'aggiunta di ulteriori dispositivi.

## DATI TECNICI

	T 700	T 800	
Larghezza di scavo	80 - 100 - 130 - 160 - 200	250	mm
Profondità di scavo	500 - 700	450 - 800	mm
Raschiatore	optional	-	
Regolazione di profondità	idraulica	idraulica	
Traslazione laterale	idraulica	idraulica	
<b>Peso operativo (1)</b>	1485 - 1635*	1430	kg
<b>Portata olio richiesta</b>	110 - 160	110 - 160	l/min
<b>Pressione olio richiesta (2)</b>	300 - 180	300 - 180	BAR

(1) È responsabilità dell'installatore la verifica delle caratteristiche della macchina motrice, che devono essere idonee al peso e alle caratteristiche dell'attrezzatura scelta.

(2) La pressione deve essere inversamente proporzionale alla portata disponibile e viceversa.

(\*) Con raschiatore e ruota a massima larghezza

CHD

# ESCAVATRICI A CATENA

Per tagli e piccoli scavi.



- Progettate per scavi a sezione predefinita su terreni morbidi.
- **Scavo pulito** mediante la coclea di scarico, unita al dispositivo svuotamento scavo.
- **Massima stabilità** a qualsiasi profondità di scavo grazie alla slitta di appoggio.
- **Catena disponibile con:**  
**Zappe**, per lavoro su terreni morbidi  
**Zappe + denti** per terreni misti.



Uso su escavatore

## DATI TECNICI

	CHD 90	CHD 120	CHD 150	
Profondità di scavo massima	900	1200	1500	mm
Larghezza di scavo standard	150	150	150	mm
Larghezza di scavo optional	200 - 250	200 - 250	200	mm
Traslazione laterale	libera - optional idraulica			
Raschiatore	meccanico a molla			
<b>Peso operativo (1)</b>	715	780	830	kg
<b>Portata olio richiesta</b>	60 - 120	70 - 140	90 - 160	l/min
<b>Pressione olio richiesta (2)</b>	250 - 180	250 - 180	250 - 180	BAR

(1) È responsabilità dell'installatore la verifica delle caratteristiche della macchina motrice, che devono essere idonee al peso e alle caratteristiche dell'attrezzatura scelta.

(2) La pressione deve essere inversamente proporzionale alla portata disponibile e viceversa.

ST

# STENDIASFALTO

BREVETTO  
SIMEX

Per stendere asfalto e materiali di risulta.





■ Ideate per stendere asfalto o materiale di risulta, per riempimento di scavi a sezione, per creare marciapiedi o per allargare la sede stradale esistente.

■ Per stendere asfalto su marciapiede.

■ Per stendere asfalto su tracce di scavi.

■ Per allargare la sede stradale.

■ Per riempire scavi.

■ Per stendere materiale di sottofondo.

■ Semplici da usare.

■ Facili da pulire.

■ Leggere da trasportare.

■ Le Stendiasfalto Simex permettono una elevata velocità di lavoro, in modo sicuro, pulito e continuo.

■ Precisione di lavoro.

■ Le slitte laterali prendono riferimento sulle superfici esistenti. Lo spessore dell'asfalto steso è regolabile meccanicamente o elettricamente (optional). L'inclinazione trasversale flottante può essere bloccata in caso una slitta non tocchi il suolo.

■ **Può stendere asfalto su marciapiedi o allargare la sede stradale** senza dover passare con la macchina motrice sopra il materiale steso grazie alla possibilità di lavorare completamente fuori sagoma.

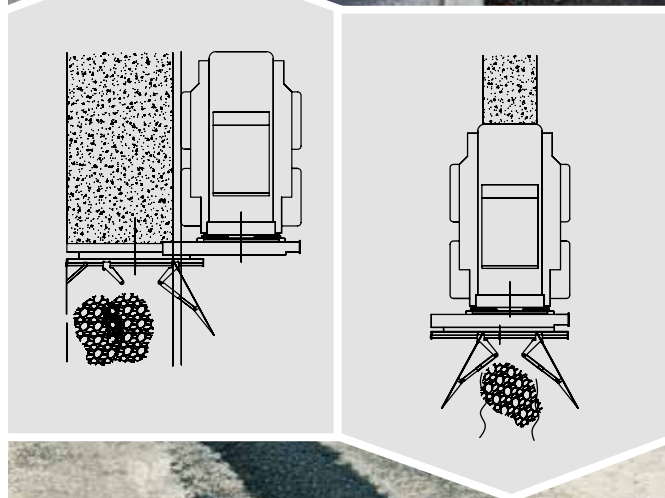



Asfaltatura marciapiede



Ampliamento sede stradale





Stesura materiale di sottofondo

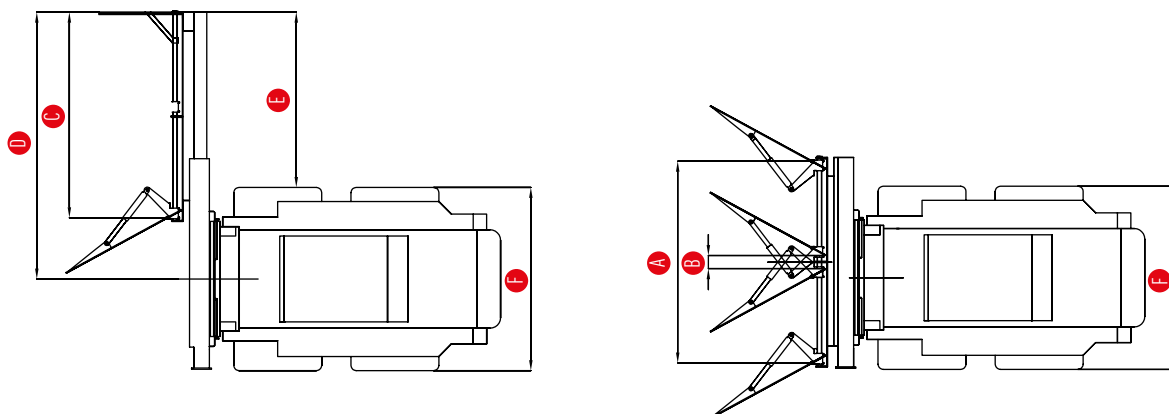

## DATI TECNICI

	ST 160	ST 200	
<b>A</b>	1500	1900	mm
<b>B</b>	125	125	mm
<b>C</b>	1560	1960	mm
<b>D</b>	1800	2550	mm
<b>E</b>	1025	1675	mm
<b>F</b>	1550	1750	mm
Regolazione larghezza stesura asfalto	idraulica		
Regolazione spessore asfalto (indipendente a dx e sx)	meccanica a vite, o elettrica (optional)		
Spessore asfalto	0 - 100		mm
Inclinazione trasversale	5°		
Dispositivo bloccaggio inclinazione	si		
Traslazione laterale	idraulica		
Velocità media di lavoro (scavi in sezione)	50-120		m/min
<b>Peso operativo (1)</b>	610	675	kg
<b>Portata e Pressione olio richiesta</b>	45 - 200	45 - 200	l/min - BAR

(1) È responsabilità dell'installatore la verifica delle caratteristiche della macchina motrice, che devono essere idonee al peso e alle caratteristiche dell'attrezzatura scelta.

CT

# COMPATTATORI VIBRANTI A RUOTA

Per compattare il fondo scavo.



■ Progettati **per compattare il fondo degli scavi in sezione**, i compattatori vibranti a ruota Simex CT, garantiscono un fondo solido, omogeneo e ben compattato, che non cede nel tempo e garantisce la massima sicurezza nella circolazione stradale.

■ **Perfetto isolamento dalla macchina motrice**, grazie al doppio albero vibrante e controrotante, posto al centro della ruota, si sommano le forze verticali e si annullano quelle orizzontali per un maggior confort dell'operatore.

■ La larghezza della ruota può essere variata grazie alla presenza di settori imbullonati, facilmente sostituibili in cantiere.

■ Il CT 2.8 Full Optional permette di traslare la ruota fuori sagoma della macchina motrice per lavorare a bordo strada o vicino a muri e marciapiedi.

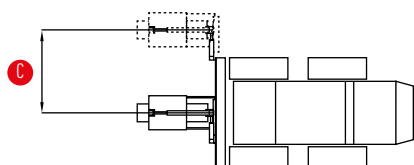

### Doppio albero vibrante controrotante

posto al centro della ruota.

### Settori facilmente sostituibili

per una rapida variazione della larghezza della ruota compattatrice.

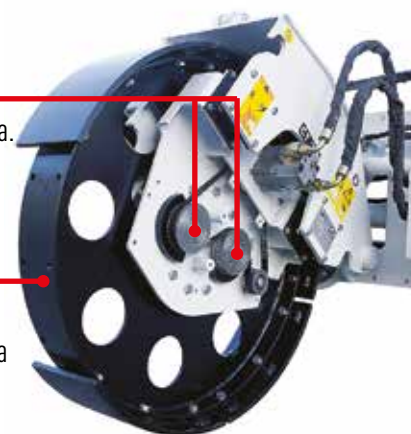

## DATI TECNICI

	CT 2.8 BASE	CT 2.8 F.O.	
<b>Ruota base</b>			
Larghezza segmenti da imbullonare	200 - 250 - 300 - 350 - 400	200 - 250 - 300 - 350 - 400	mm
Profondità di lavoro	0 - 700	0 - 700	mm
<b>Ruote speciali</b>			
Larghezze ruote (1)	50 - 100 - 150	50 - 100 - 150	mm
Profondità di lavoro	0 - 350	0 - 350	mm
Frequenza di vibrazione	30 - 40	30 - 40	Hz
Forza verticale complessiva max	42	42	kN
Traslazione laterale idraulica <span style="color:red">C</span>	-	1100	mm
Angolazione trasversale idraulica	-	18°	
<b>Peso operativo (2)</b>	710 - 770	910 - 970	kg
<b>Portata olio richiesta</b>	40 - 50	50 - 70	l/min
<b>Pressione olio richiesta</b>	150 - 220	150 - 220	BAR

(1) Larghezze diverse da quelle indicate sono disponibili su richiesta.

(2) È responsabilità dell'installatore la verifica delle caratteristiche della macchina motrice, che devono essere idonee al peso e alle caratteristiche dell'attrezzatura scelta.

CB

# BENNE FRANTUMATRICI

BREVETTO  
SIMEX

Per la riduzione volumetrica degli inerti.



■ Progettate per la riduzione volumetrica degli inerti direttamente in cantiere.

■ **Ottimo lavoro in presenza di ferro, roccia, terra, parti deformabili, umide o bagnate** grazie al sistema a rotore.

■ Ideale per la frantumazione di cemento armato e materiali da demolizione.

■ **Struttura leggera che non trasmette vibrazioni alla macchina motrice e all'operatore.**

■ **Bassa rumorosità durante il lavoro.**



### Pezzatura materiale frantumato

	0-30	0-40	0-50	0-70	0-100	0-130
CB 900	■	■	■	○	■	
CB 1200						
CB 1500		■	■	○	■	■
CB 2000						
CB 2500			■	○	■	■

○ Standard  
■ A richiesta

■ **Elevatissima forza al dente che permette di frantumare qualsiasi materiale**, grazie al rotore con denti azionato da motori idraulici a pistoni radiali, di grande cilindrata, in presa diretta.

■ **Semplice e rapida sostituzione dei denti.**

■ **Eliminazione dei tempi morti durante la lavorazione**, grazie al sistema automatico che inverte la rotazione del tamburo in caso di bloccaggio, con successivo ed immediato ripristino senza bisogno dell'intervento dell'operatore.

■ **Montaggio in sicurezza.**

La piastra di attacco alla macchina motrice è regolabile in altezza per garantire che, in posizione di riposo, con i bracci della minipala abbassati la benna sia vicina al suolo. Condizione indispensabile per garantire l'apertura della cabina ed un aggancio e sgancio in sicurezza.

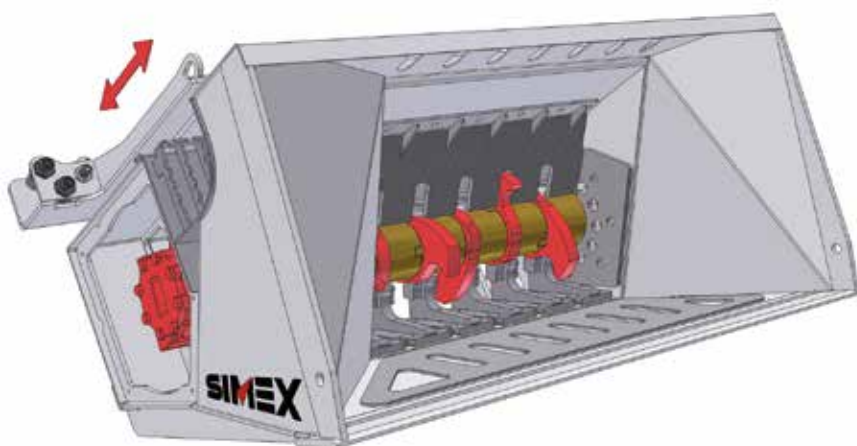

## DATI TECNICI

	CB 900	CB 1200	CB 1500	CB 2000	CB 2500	
Larghezza	1400	1500	1700	1900	2100	mm
Capacità benna (SAE)	0,30	0,45	0,55	0,75	0,80	m <sup>3</sup>
Larghezza rotore	700	840	965	1100	850	mm
Numero denti	5	6	7	8	8	n°
<b>Peso operativo a vuoto</b>	570	760	950	1150	1620	kg
<b>Peso operativo a pieno carico (1) (2) (3)</b>	900	1200	1500	2000	2500	kg
<b>Portata olio richiesta</b>	40 - 80	70 - 150	70 - 150	70 - 150	120 - 300	l/min
<b>Pressione olio richiesta</b>	300 - 150	350 - 200	350 - 200	350 - 200	350 - 200	BAR

(1) Considerato materiale frantumabile avente densità massima 1,1 ton/m<sup>3</sup>

(2) La macchina operatrice deve avere un carico operativo ammesso, che sommato al peso della sua benna standard, sia uguale o superiore al peso della benna frantumatrice a pieno carico.

(3) È a carico dell'installatore la verifica delle caratteristiche della macchina motrice, che devono essere idonee al peso e alle caratteristiche dell'attrezzatura scelta.